

Société : _____

Personne à contacter : _____

Numéro de client : _____ Date : _____

Rue : _____

 Devis Commande : _____

CODE POSTAL : _____

Commission : _____

Ville : _____ Téléphone : _____

Remarque : _____

E-mail : _____

 Il existe un autre numéro d'offre/de commande pour ce fauteuil roulant : _____

 Rogue ALX _____ 3.115,00 €
 poids max. de l'utilisateur 113 kg

Code LPPR:

Mise à jour : Janvier 2024

Cadre

Largeur d'assise

Voir note A à la page 7

- | | | |
|--|-------|----------|
| <input type="checkbox"/> 14" (36cm) [R2SWT014] | _____ | 0 € |
| <input type="checkbox"/> 15" (38cm) [R2SWT015] | _____ | 0 € |
| <input type="checkbox"/> 16" (41cm) [R2SWT016] | _____ | 0 € |
| <input type="checkbox"/> 17" (43cm) [R2SWT017] | _____ | 0 € |
| <input type="checkbox"/> 18" (46cm) [R2SWT018] | _____ | 0 € |
| <input type="checkbox"/> 19" (48cm) [R2SWT019] | _____ | 145,00 € |
| <input type="checkbox"/> 20" (51cm) [R2SWT020] | _____ | 585,00 € |
| <input type="checkbox"/> 21" (53cm) [R2SWT021] | _____ | 585,00 € |
| <input type="checkbox"/> 22" (56cm) [R2SWT022] | _____ | 585,00 € |

Profondeur d'assise

Voir note B à la page 7

- | | | |
|--|-------|----------|
| <input type="checkbox"/> 14" (36cm) [R2SDE014] | _____ | 0 € |
| <input type="checkbox"/> 15" (38cm) [R2SDE015] | _____ | 0 € |
| <input type="checkbox"/> 16" (41cm) [R2SDE016] | _____ | 0 € |
| <input type="checkbox"/> 17" (43cm) [R2SDE017] | _____ | 0 € |
| <input type="checkbox"/> 18" (46cm) [R2SDE018] | _____ | 0 € |
| <input type="checkbox"/> 19" (48cm) [R2SDE019] | _____ | 90,00 € |
| <input type="checkbox"/> 20" (51cm) [R2SDE020] | _____ | 585,00 € |

Poids maximal de l'utilisateur

- | | | |
|--|-------|----------|
| <input type="checkbox"/> 113 kg [R2STD001] | _____ | Std |
| <input type="checkbox"/> 159 kg (poids lourd) [R2HVD001] | _____ | 875,00 € |
- Uniquement en combinaison avec des roulettes pivotantes 6*

Transit

Ne peut pas être mis à jour

- | | | |
|--|-------|----------|
| <input type="checkbox"/> Unité de transit [R2TRNOPT] | _____ | 395,00 € |
|--|-------|----------|
- Jusqu'à 57 kg de poids d'utilisateur*
- | | | |
|--|-------|-----|
| <input type="checkbox"/> Sans [R2TRNOP2] | _____ | 0 € |
|--|-------|-----|

Rallonge de cadre en cm (arrondi)

En position Performance (0"), le harnais se trouve à l'avant du cadre. La position 2,5 ou 5cm rallonge le cadre de cette dimension. Voir la remarque C à la page 7.

- | | | |
|---|-------|-----|
| <input type="checkbox"/> 0 (performance) [R2SP01] | _____ | 0 € |
| <input type="checkbox"/> 2,5 [R2SP03] | _____ | 0 € |
| <input type="checkbox"/> 5 (Classic) [R2SP02] | _____ | 0 € |

Réglage de la profondeur d'assise en cm (arrondi)

Offre la possibilité d'allonger la profondeur d'assise vers l'arrière

- | | | |
|--|-------|----------|
| <input type="checkbox"/> Sans [R2AD05] | _____ | 0 € |
| <input type="checkbox"/> 1,25 [R2AD06] | _____ | 0 € |
| <input type="checkbox"/> 2,5 [R2AD01] | _____ | 100,00 € |
| <input type="checkbox"/> 5 [R2AD02] | _____ | 195,00 € |
| <input type="checkbox"/> 7,6 [R2AD03] | _____ | 195,00 € |

Tissu d'assise prolongé

Disponible uniquement avec réglage de la profondeur d'assise de 2,5, 5 et 7,6 cm

- | | | |
|---|-------|-----|
| <input type="checkbox"/> Tissu de siège rallongé [R2AD04] | _____ | 0 € |
|---|-------|-----|
- Maximum 5 cm plus long que la profondeur du siège*

Plaque d'assise

- | | | |
|---|-------|----------|
| <input type="checkbox"/> Tissu d'assise standard [R2SSS001] | _____ | 0 € |
| <input type="checkbox"/> Plaque d'assise fixe, Aluminium [R2ACC004] | _____ | 310,00 € |
- La plaque d'assise est plus longue de 2,5 cm lorsque l'option "toile d'assise prolongée" est sélectionnée.*

Angle avant du cadre

Angle entre le tube avant du cadre et le sol. Voir la remarque D à la page 7.

- | | | |
|---------------------------------------|-------|----------|
| <input type="checkbox"/> 90° [R2FA01] | _____ | 175,00 € |
| <input type="checkbox"/> 85° [R2FA03] | _____ | 0 € |
| <input type="checkbox"/> 80° [R2FA02] | _____ | 0 € |
| <input type="checkbox"/> 75° [R2FA04] | _____ | 0 € |
| <input type="checkbox"/> 70° [R2FA05] | _____ | 175,00 € |

Dossier

Soutien du dos / Plage de hauteur / Hauteur du dossier

Soutien du dos	Prix	Plage de hauteur	Hauteur du dossier en cm (arrondie)				
Hauteur réglable	0 €	<input type="checkbox"/> faible [R2BOP025]	<input type="checkbox"/> 28 ²	<input type="checkbox"/> 30	<input type="checkbox"/> 33	<input type="checkbox"/> 36	
		<input type="checkbox"/> moyen [R2BOP026]	<input type="checkbox"/> 33	<input type="checkbox"/> 36	<input type="checkbox"/> 38	<input type="checkbox"/> 41	<input type="checkbox"/> 43
		<input type="checkbox"/> élevé [R2BOP027]	<input type="checkbox"/> 43	<input type="checkbox"/> 46	<input type="checkbox"/> 48	<input type="checkbox"/> 51	
Hauteur fixe ¹	100€	<input type="checkbox"/> fixe [R2BOP011]	<input type="checkbox"/> 23 ²	<input type="checkbox"/> 25 ²	<input type="checkbox"/> 28 ²	<input type="checkbox"/> 30 ³	<input type="checkbox"/> 33
			<input type="checkbox"/> 36	<input type="checkbox"/> 38	<input type="checkbox"/> 41	<input type="checkbox"/> 43	<input type="checkbox"/> 46

¹ Non disponible avec le rembourrage du dossier

² Non disponible avec poignées de poussée rabattables

³ Poignées de poussée rabattables uniquement avec barre transversale réglable en hauteur

Poignées de poussée

- Sans poignées de poussée [R2BCK008] _____ 0 €
- Poignées de poussée standard [R2BCK004] _____ 115,00 €
- Poignées de poussée, courtes [R2BCK007] _____ 175,00 €
5 cm plus courtes que les poignées de poussée standard
- Poignées de poussée vissables [R2BCK005] _____ 145,00 €
Les poignées sont situées entre 2,5 et 5 cm au-dessus du dossier.
- Poignées de poussée rabattables [R2BCK006] _____ 120,00 €
Non disponible en combinaison avec un poids d'utilisateur accru jusqu'à 159kg

Etriers transversaux (entre les tubes du dossier)

- Étrier transversal réglable en hauteur [R2BCK001] _____ 90,00 €
- Étrier transversal non-réglable en hauteur [R2BCK010] _____ 0 €

Hauteur d'assise avant et castors

Taille des roues / cadre avant / hauteur d'assise avant

Choisissez la hauteur d'assise avant et le rétrécissement du cadre avant dans la rangée qui correspond à la taille des roulettes. Les roulettes de 6" ne sont pas disponibles avec un cintrage du cadre avant à 85° et 90°.

Le rétrécissement du cadre avant indique la courbure du cadre avant qui génère la largeur du repose-pieds. Le rétrécissement est mesuré à partir de l'extérieur du cadre d'assise jusqu'à l'extérieur du tube avant. 5cm de rétrécissement non disponible avec un angle de cadre de 75°. Conicité non disponible avec un angle de cadre de 70°. Voir la remarque E à la page 8.

La hauteur d'assise avant est mesurée du sol à l'extrémité supérieure du tube de selle à l'avant de la toile d'assise. Réglage possible de +/- 1,25cm. Voir référence F à la page 7.

Cadre avant Réduction	Prix	Taille des roulettes	Hauteur d'assise avant en cm (arrondie)														
<input type="checkbox"/> Droit [R2FT00]	N/C	3"	<input type="checkbox"/> 34	<input type="checkbox"/> 36	<input type="checkbox"/> 37	<input type="checkbox"/> 38	<input type="checkbox"/> 39	<input type="checkbox"/> 41	<input type="checkbox"/> 42	<input type="checkbox"/> 43	<input type="checkbox"/> 44	<input type="checkbox"/> 46	<input type="checkbox"/> 47	<input type="checkbox"/> 48	<input type="checkbox"/> 50	<input type="checkbox"/> 51	<input type="checkbox"/> 52
		4"	<input type="checkbox"/> 36	<input type="checkbox"/> 37	<input type="checkbox"/> 38	<input type="checkbox"/> 39	<input type="checkbox"/> 41	<input type="checkbox"/> 42	<input type="checkbox"/> 43	<input type="checkbox"/> 44	<input type="checkbox"/> 46	<input type="checkbox"/> 47	<input type="checkbox"/> 48	<input type="checkbox"/> 50	<input type="checkbox"/> 51	<input type="checkbox"/> 52	
		5"	<input type="checkbox"/> 37	<input type="checkbox"/> 38	<input type="checkbox"/> 39	<input type="checkbox"/> 41	<input type="checkbox"/> 42	<input type="checkbox"/> 43	<input type="checkbox"/> 44	<input type="checkbox"/> 46	<input type="checkbox"/> 47	<input type="checkbox"/> 48	<input type="checkbox"/> 50	<input type="checkbox"/> 51	<input type="checkbox"/> 52		
		6"	<input type="checkbox"/> 38	<input type="checkbox"/> 39	<input type="checkbox"/> 41	<input type="checkbox"/> 42	<input type="checkbox"/> 43	<input type="checkbox"/> 44	<input type="checkbox"/> 46	<input type="checkbox"/> 47	<input type="checkbox"/> 48	<input type="checkbox"/> 50	<input type="checkbox"/> 51	<input type="checkbox"/> 52			
<input type="checkbox"/> 2,5cm d'effilement [R2FT01]	N/C	3"	<input type="checkbox"/> 42	<input type="checkbox"/> 43	<input type="checkbox"/> 44	<input type="checkbox"/> 46	<input type="checkbox"/> 47	<input type="checkbox"/> 48	<input type="checkbox"/> 50	<input type="checkbox"/> 51	<input type="checkbox"/> 52						
		4"	<input type="checkbox"/> 43	<input type="checkbox"/> 44	<input type="checkbox"/> 46	<input type="checkbox"/> 47	<input type="checkbox"/> 48	<input type="checkbox"/> 50	<input type="checkbox"/> 51	<input type="checkbox"/> 52							
		5"	<input type="checkbox"/> 44	<input type="checkbox"/> 46	<input type="checkbox"/> 47	<input type="checkbox"/> 48	<input type="checkbox"/> 50	<input type="checkbox"/> 51	<input type="checkbox"/> 52								
		6"	<input type="checkbox"/> 46	<input type="checkbox"/> 47	<input type="checkbox"/> 48	<input type="checkbox"/> 50	<input type="checkbox"/> 51	<input type="checkbox"/> 52									
<input type="checkbox"/> 5cm d'effilement [R2FT02]	N/C	3"	<input type="checkbox"/> 42	<input type="checkbox"/> 43	<input type="checkbox"/> 44	<input type="checkbox"/> 46	<input type="checkbox"/> 47	<input type="checkbox"/> 48	<input type="checkbox"/> 50	<input type="checkbox"/> 51	<input type="checkbox"/> 52						
		4"	<input type="checkbox"/> 43	<input type="checkbox"/> 44	<input type="checkbox"/> 46	<input type="checkbox"/> 47	<input type="checkbox"/> 48	<input type="checkbox"/> 50	<input type="checkbox"/> 51	<input type="checkbox"/> 52							
		5"	<input type="checkbox"/> 44	<input type="checkbox"/> 46	<input type="checkbox"/> 47	<input type="checkbox"/> 48	<input type="checkbox"/> 50	<input type="checkbox"/> 51	<input type="checkbox"/> 52								
		6"	<input type="checkbox"/> 46	<input type="checkbox"/> 47	<input type="checkbox"/> 48	<input type="checkbox"/> 50	<input type="checkbox"/> 51	<input type="checkbox"/> 52									

Dossier rabattable avec verrouillage

- Dossier rabattable avec verrouillage [R2BCK011] 112,00 €
Dossier dans le nouveau style Rogue avec fonction relax à 4° et 9° d'angle réglable en hauteur. Non disponible en combinaison avec un poids d'utilisateur accru jusqu'à 159kg

Angle du dossier

Le standard est 90° (perpendiculaire au sol). Moins (-) ferme l'angle arrière. Plus (+) ouvre l'angle arrière.

- Standard [R2SBA001]
- +3° [R2SBA002]
- +6° [R2SBA003]
- +9° [R2SBA004]
- 3° [R2SBA005]
- 6° [R2SBA006]
- 9° [R2SBA007]
- 12° [R2SBA008]

Rembourrage de dossier

Si tu choisis à la fois le rembourrage et le dossier Axiom, le rembourrage est installé. Disponible uniquement pour les dossiers réglables en hauteur.

Fermeture velcro rembourrée réglable

Non disponible en combinaison avec un poids d'utilisateur accru jusqu'à 159kg

- Référence standard [R2BUP001] _____ Std
- Revêtement en maille respirante [R2BUP006] _____ 90,00 €

Tension réglable avec des bandes

- Revêtement standard [R2BUP002] _____ 375,00 €
- Revêtement en housse de mail respirant [R2BUP007] _____ 460,00 €
- Sans coussin de dossier [R2BUP003] _____ 0 €

Roulettes pivotantes

		Taille des roulettes pivotantes				
		Prix	3"	4"	5"	6"
Type de roulette	0,75" Rollerblade	0 €	<input type="checkbox"/> [R2CAS002]	<input type="checkbox"/> [R2CAS154]		
	0,75" Rollerblade, éclairé	85,00 €	<input type="checkbox"/> [R2CAS001]	<input type="checkbox"/> [R2CAS005]		
	1" Poly	0 €		<input type="checkbox"/> [R2CAS006]	<input type="checkbox"/> [R2CAS010]	<input type="checkbox"/> [R2CAS014]
	1" Poly Aluminium	130,00 €		<input type="checkbox"/> [R2CAS007]	<input type="checkbox"/> [R2CAS011]	
	1" Pneumatique	99,00 €				<input type="checkbox"/> [R2CAS017]
	1,5" Poly	65,00 €		<input type="checkbox"/> [R2CAS032]	<input type="checkbox"/> [R2CAS025]	<input type="checkbox"/> [R2CAS026]
	Rouleau souple de 1,5" en aluminium	225,00 €	<input type="checkbox"/> [R2CAS003]	<input type="checkbox"/> [R2CAS009]	<input type="checkbox"/> [R2CAS013]	<input type="checkbox"/> [R2CAS016]

Options de fourches de direction

- Fourche de direction standard [R2CST001] _____ 0 €
- Fourche de direction fendue [R2FRK001] _____ 90,00 €
- Fourche de direction unilatérale [R2FRK002] _____ 200,00 €
Non disponible avec des roulettes pivotantes de 6
- Suspension Frog Legs [R2CST013] _____ 525,00 €
Non disponible en combinaison avec un poids d'utilisateur accru jusqu'à 159kg
 - Poids de l'utilisateur 36-54,5 kg [R2CST008]
 - Poids de l'utilisateur 54,5-72,5 kg [R2CST009]
 - Poids de l'utilisateur 72,5-100 kg [R2CST010]
 - Poids de l'utilisateur 100-113 kg [R2CST011]
- Suspension Frog Legs II [R2CST014] _____ 525,00 €
Fourche légère amortissant les chocs. Non disponible en combinaison avec une
Poids de l'utilisateur jusqu'à 159kg.
- Fourche à roulettes pivotantes blocables [R2CST005] _____ 215,00 €
Disponible uniquement avec fourche fendue

Repose-pieds

Repose-pieds

- Pied "ouvert" [R2FPL004] _____ Std
Non disponible avec des repose-pieds plus larges que 44cm. Voir note G à la page 7
- Repose-pieds avec couverture ABS [R2FPL005] _____ 35,00 €
Non disponible avec des repose-pieds plus larges que 39cm. Voir la note G à la page 7.
- Aluminium à angle réglable [R2FPL006] _____ 115,00 €
- Aluminium à angle réglable avec rehausse [R2FPL007] 170,00 €
Non disponible en combinaison avec un poids d'utilisateur accru jusqu'à 159kg
- Aluminium à angle réglable, montage en hauteur [R2FPL008]
115,00 €
Non disponible en combinaison avec un poids d'utilisateur accru jusqu'à 159kg
- Réglable en angle, rabattable [R2FPL012] _____ 215,00 €
Non disponible en combinaison avec un poids d'utilisateur accru jusqu'à 159kg et
non disponible avec des repose-pieds plus étroits que 24cm. Voir la note G à la page 7.
- Montage en hauteur, équerre, rabattable [R2FPL011] 315,00 €
Non disponible en combinaison avec un poids d'utilisateur accru jusqu'à 159kg et
non disponible avec des repose-pieds plus larges que 39cm. Voir note G à la page 7

Protection pour repose-pieds

- Protection repose-pieds [R2ACC020] _____ 30,00 €
Non disponible avec Monté haut Aluminium réglable en angle, Réglable en angle, rabattable ou Monté haut Réglable en angle, rabattable

Longueur de jambe / assise à repose-pied (en cm, arrondi)

Mesurée du bord avant de la toile d'assise jusqu'à l'extrémité supérieure du repose-pieds. Il est recommandé que la longueur du repose-pieds soit inférieure d'au moins 5 cm à la hauteur d'assise avant. Voir la remarque H à la page 7.

<input type="checkbox"/> 20	<input type="checkbox"/> 22	<input type="checkbox"/> 23	<input type="checkbox"/> 24	<input type="checkbox"/> 25	<input type="checkbox"/> 27
<input type="checkbox"/> 28	<input type="checkbox"/> 29	<input type="checkbox"/> 30	<input type="checkbox"/> 32	<input type="checkbox"/> 33	<input type="checkbox"/> 34
<input type="checkbox"/> 36	<input type="checkbox"/> 37	<input type="checkbox"/> 38	<input type="checkbox"/> 39	<input type="checkbox"/> 41	<input type="checkbox"/> 42
<input type="checkbox"/> 43	<input type="checkbox"/> 44	<input type="checkbox"/> 46	<input type="checkbox"/> 47	<input type="checkbox"/> 48	<input type="checkbox"/> 50

Taille des roues / Hauteur d'assise arrière

Sélectionnez la hauteur d'assise arrière dans la rangée qui correspond à la taille de roue souhaitée. Pour un réglage correct, la sélection est nécessaire si les roues arrière sont omises.

Mesurée du sol à l'extrémité supérieure du tube de selle à l'avant du support de la roue arrière. La hauteur d'assise arrière est adaptée aux besoins. Voir la remarque 1 à la page 7.

Taille de la roue	Hauteur d'assise arrière													
22"	<input type="checkbox"/> 34 ¹	<input type="checkbox"/> 36	<input type="checkbox"/> 37	<input type="checkbox"/> 38	<input type="checkbox"/> 39	<input type="checkbox"/> 41	<input type="checkbox"/> 42	<input type="checkbox"/> 43	<input checked="" type="checkbox"/> 44	<input type="checkbox"/> 46	<input type="checkbox"/> 47	<input type="checkbox"/> 48	<input type="checkbox"/> 50	<input type="checkbox"/> 51
24"	<input type="checkbox"/> 37 ¹	<input type="checkbox"/> 38	<input type="checkbox"/> 39	<input type="checkbox"/> 41	<input type="checkbox"/> 42	<input type="checkbox"/> 43	<input type="checkbox"/> 44	<input type="checkbox"/> 46	<input type="checkbox"/> 47	<input type="checkbox"/> 48	<input type="checkbox"/> 50	<input type="checkbox"/> 51		
25"	<input type="checkbox"/> 38 ¹	<input type="checkbox"/> 39	<input type="checkbox"/> 41	<input type="checkbox"/> 42	<input type="checkbox"/> 43	<input type="checkbox"/> 44	<input type="checkbox"/> 46	<input type="checkbox"/> 47	<input type="checkbox"/> 48	<input type="checkbox"/> 50	<input type="checkbox"/> 51			
26"	<input type="checkbox"/> 39 ¹	<input type="checkbox"/> 41	<input type="checkbox"/> 42	<input type="checkbox"/> 43	<input type="checkbox"/> 44	<input type="checkbox"/> 46	<input type="checkbox"/> 47	<input type="checkbox"/> 48	<input type="checkbox"/> 50	<input type="checkbox"/> 51				

¹ Disponible uniquement avec des pneus à profil plat

Tube d'essieu, arrière

- Tube d'axe standard [R2CM01] _____ 0 €
 Tube d'essieu Mx [R2CM02] _____ 120,00 €

L'arceau standard permet de régler la hauteur d'assise arrière vers le haut ou vers le bas par paliers de 0,6cm. Réglage de 2,5cm disponible ; 1,25cm au bas de la gamme.

L'étrier Mx est nécessaire pour certaines hauteurs d'assise basses ou lorsqu'une grande plage de réglage est nécessaire pour la hauteur d'assise arrière. Offre une plage de réglage de 7,6 cm par paliers de 0,6 cm.

Type de roue arrière

Type de roue	Prix	Taille de la roue arrière			
		22"	24"	25"	26"
Rayon MAXX Performance	145,00 €	<input type="checkbox"/> [R2WH1122]		<input type="checkbox"/> [R2WH1125]	<input type="checkbox"/> [R2WH1126]
Rayon MAXX Performance	0 €		<input type="checkbox"/> [R2WH1124]		
Mag	0 €	<input type="checkbox"/> [R2WHE122]	<input type="checkbox"/> [R2WHE124]		
Spinergy Spox	990,00 €	<input type="checkbox"/> [R2WHE422]	<input type="checkbox"/> [R2WHE424]	<input type="checkbox"/> [R2WHE425]	<input type="checkbox"/> [R2WHE426]
Spinergy LX	1.230,00 €	<input type="checkbox"/> [R2WHE522]	<input type="checkbox"/> [R2WHE524]	<input type="checkbox"/> [R2WHE525]	<input type="checkbox"/> [R2WHE526]

Options Spinergy

Couleur des rayons :

- Noir [R2SSC001] Rouge [R2SSC002] Blanc [R2SSC003]
 Bleu [R2SSC005] Jaune [R2SSC004] Rose¹ [R2SSC007]
 Vert¹ [R2SSC008] Violet¹ [R2SSC012] Orange¹ [R2SSC009]

¹ Seulement disponible avec Spinergy LX

Patte de préhension :

Disponible uniquement avec des roues de préhension anodisées en aluminium et revêtues de plastique

- Court [R2TAB001] _____ 30,00 €
 Long [R2TAB002] _____ 0 €

Pneus roues arrière

Profil complet

- Rue Pneumatique 1 3/8" [R2TIR001] _____ Std
Non disponible pour les roues de 25"
 Profil plein 1 3/8" [R2TIR002] _____ 65,00 €
Non disponible pour les roues de 25" et 26".
 Pneumatique, sans chambre à air 1 3/8" [R2TIR004] _____ 100,00 €
Non disponible pour les tailles de roues de 25"
 Schwalbe HS-127 1 3/8" [R2TIR017] _____ 145,00 €
Uniquement pour les roues de 24". Non disponible pour roue Mag
 Euro Trek Kobby 1 3/8" [R2TIR008] _____ 115,00 €
Uniquement pour les roues de 24".

Profil bas

- Profilé plat 1" [R2TIR003] _____ 90,00 €
Non disponible pour les tailles de roues 25" et 26" et pour un poids d'utilisateur accru de 159kg.
 Pneu plein Sentinel 1" [R2TIR005] _____ 115,00 €
Non disponible pour la roue Mag 22".
 Haute pression 1" [R2TIR006] _____ 95,00 €
Non disponible pour Mag Rad
 Schwalbe Marathon Plus Evolution 1" [R2TIR010] _____ 165,00 €
Non disponible pour les roues Mag et les roues de 22".

Pneu de préhension

Pneu de préhension standard

- Aluminium Anodisé [R2HRM001] _____ Std
 Gainé de plastique [R2HRM002] _____ 130,00 €
 Pneu à picots (8 picots) [R2HRM003] _____ 380,00 €
Uniquement disponible avec des pneus à profil plein en combinaison avec 22", 24" et 26" MAXX
Roue Performance ou 24" Mag
 Sans roues de préhension [R2HRM012] _____ 0 €

Pneu de préhension Natural Fit

Non disponible pour roue Mag 22". Non recommandé pour roue Mag.

- Natural Fit LT Grip standard [R2HRM005] _____ 540,00 €
 Natural Fit Grip standard [R2HRM008] _____ 520,00 €
 Natural Fit LT Super Grip [R2HRM006] _____ 600,00 €
 Natural Fit Super Grip [R2HRM009] _____ 580,00 €
 Natural Fit LT sans revêtement [R2HRM004] _____ 465,00 €
 Natural Fit sans revêtement [R2HRM007] _____ 440,00 €

Options de pneus de préhension

- 3M Micro Grip [R2ACC006] _____ 75,00 €
Non disponible pour les anneaux de préhension plastifiés ou de projection

Hauteur d'assise arrière et roues suite

Axe

- Fermeture rapide avec axe traversant [R2AXO003] _____ Std
- Axe traversant avec déclencheur tétra [R2AXO001] _____ 215,00 €
Non disponible pour les roues Mag ou Spinergy

Réglage du centre de gravité

Mesuré de l'avant du montant arrière au milieu de l'essieu arrière. 0cm signifie que l'essieu se trouve directement sous le montant arrière. Voir référence J à la page 7.

Positions pour amputés

- 3,8cm [R2CGA150] -3,2cm [R2CGA125] -2,5cm [R2CGA100]
- 1,9cm [R2CGA075] -1,3cm [R2CGA050] -0,6cm [R2CGA025]
- 0cm [R2CGS000] 0,6cm [R2CGS025]

Positions standard

- 1,3cm [R2CGS050] 1,9cm [R2CGS075] 2,5cm [R2CGS100]
- 3,2cm [R2CGS125] 3,8cm [R2CGS150] 4,4cm [R2CGS175]
- 5cm [R2CGS200] 5,7cm [R2CGS225] 6,4cm [R2CGS250]
- 7cm [R2CGS275] 7,6cm [R2CGS300] 8,3cm [R2CGS325]
- 8,9cm [R2CGS350] 9,5cm [R2CGS375] 10,2cm [R2CGS400]
- 10,8cm [R2CGS425]

Distance entre les roues arrière

Mesurée de l'extérieur du dos à l'intérieur du pneu arrière. 4,5 cm de distance minimale pour les vélos réglables en hauteur. Accoudoirs. 2,5cm de distance minimale avec les protections latérales. Distance minimale de 3cm avec les roues Spinergy. Voir note K à la page 7.

- 1,9cm [R2WS075] 2,5cm [R2WS100] 3,2cm [R2WS125]
- 3,8cm [R2WS150] 4,5cm [R2WS175]

Carrossage des roues

Si l'entraînement à un bras est sélectionné, les conditions suivantes s'appliquent : 6° et 8° non disponibles. 4° non disponible avec les bras en T.

- 0° [R2WC00] 2° [R2WC02] 4° [R2WC04]
- 6° [R2WC06] 8° [R2WC08]

Freins

Freins

- Frein à pression [R2WLK002] _____ Std
- Frein à pression, affleurant [R2WLK001] _____ 0 €
- Frein de traction [R2WLK003] _____ Std
- Frein à ciseaux sous siège [R2WLK007] _____ 0 €
- Frein de ciseaux à profil plat [R2WLK012] _____ 75,00 €
Non disponible avec profil plat, profil plein ou pneus pleins Sentinel
- Frein de ciseaux à levier court [R2WLK006] _____ 145,00 €
- Sans frein (et sans support pour le frein) [R2WLK008] 0 €.

Options de freinage

- Rallonge de levier [R2WLK004] _____ 90,00 €
Disponible uniquement pour les freins à pression et à traction
- Arrêt du recul [R2WLK009] _____ 175,00 €
Disponible uniquement avec un frein à pression et un système de freinage pneumatique ou pneumatique.
Pneus sans chambre à air

Accoudoirs

Accoudoirs

Bras en T réglable en hauteur, grand (29 - 38cm) **Nouveau !**

- Rembourrage d'accoudoir court [R2ARM039] _____ 400,00 €
- Rembourrage d'accoudoir long [R2ARM040] _____ 400,00 €

Bras en T réglable en hauteur (22 - 34cm)

Distance entre les roues arrière : au moins 3,8 cm

- Rembourrage d'accoudoir court [R2ARM003] _____ 400,00 €
- Rembourrage d'accoudoir long [R2ARM004] _____ 400,00 €

Bras en T réglable en hauteur, bas (17 - 27cm)

Distance entre les roues arrière d'au moins 3,8 cm. Si la configuration souhaitée n'est pas disponible, le bras en T à hauteur standard est utilisé.

- Accoudoir court [R2ARM022] _____ 380,00 €
- Coussin d'accoudoir long [R2ARM023] _____ 380,00 €

- Pivotant (22-32cm) [R2ARM002] _____ 265,00 €
- Pivotant avec protections latérales (22-32cm) [R2ARM018] 335,00 €
Réceptacle à montage direct inclus
- Sans accoudoirs [R 2 A R M 0 0 7] _____ 0 €

Non disponible avec bras en T réglables en hauteur ou accoudoirs escamotables avec protection latérale

Montage direct

- Protections latérales composites - avec logement [R2SDG002] 175,00 €

Aluminium droit

- Noir mat [R2SDG024] 230,00 €
 Assorti à la couleur du cadre [R2SDG025] . 290,00 €
Non disponible avec les hydrographes

Aluminium réglable avec rembourrage en mousse (avec protège-vêtements)

Non disponible avec une profondeur réglable supérieure à 1,25cm

- Noir mat [R2SDG014] 320,00 €
 Assortie à la couleur du cadre [R2SDG015] . 380,00 €

- Carbone ajustable (avec protège-vêtements) [R2SDG013] 570,00 €
Non disponible avec une profondeur réglable supérieure à 1,25cm

Fixation par serrage

- Protections latérales composites [R2SDG004] 205,00 €

Aluminium droit

- Noir Mat [R2SDG020] 265,00 €
 Assorti à la couleur du cadre [R2SDG023] . 325,00 €
Non disponible avec les hydrographes

Aluminium réglable avec rembourrage en mousse (avec protège-vêtements)

- Noir Mat [R2SDG017] 360,00 €
 Assortie à la couleur du cadre [R2SDG018] . 415,00 €
Non disponible avec les hydrographes

- Carbone ajustable (avec protège-vêtements) [R2SDG016] 605,00 €

Accessoires

Protection contre le basculement

- Protection anti-basculement, paire [R2ATP001] 175,00 €
 Sans protection contre le basculement [R2ATP000] 0 €

Sangle de mollet

- Velcro Réglable [R2ACC043] 50,00 €
 Velcro rembourré réglable [R2ACC044] 80,00 €

Ceinture de hanche

- Fermeture à boucle 3,8cm [R2POB001] 99,00 €
 Fermeture à boucle de 3,8cm, rembourrée [R2POB002] 198,00 €
 5cm fermeture avion [R2POB003] 128,00 €

Fixation de la ceinture

- Ki Mobility Ceinture pince de fixation [R2ACC023] 40,00 €

Autres accessoires

- Kit d'outils [R2ACC005] 58,00 €
 Sac amovible sous le siège [R2ACC015] 60,00 €
 Sac à dos Ki Mobility [R2ACC009] 75,00 €
 Porte-bagages [R2ACC025] 100,00 €
 Protection contre les chocs en néoprène noir [R2IMG001] 105,00 €
 Compartiment de rangement avec poche amovible sous le siège [R2ACC001] 100,00 €
Non disponible avec une largeur d'assise inférieure à 36cm ou des freins à ciseaux
 Protège-rayons [R2SPG001] 135,00 €
Non disponible avec roue Mag
 Protège-rayons noir [R2SPG002] 135,00 €
Non disponible avec roue Mag
 Porte-canne et béquille [R2ACC007] 230,00 €

Couleur

Finition brillante du cadre

- Noir [R2FCS001] 0 €
 Bleu ciel [R2FCS018] 0 €
 Chewing-gum rose [R2FCS011] 0 €
 Bleu bonbon [R2FCS012] 0 €
 Bonbon Violet [R2FCS010] 0 €
 Bonbon rouge [R2FCS003] 0 €
 Cuivre [R2FCS009] 0 €
 Vert pomme [R2FCS008] 0 €
 Orange métallique [R2FCS032] 0 €
 Argent [R2FCS026] 0 €
 Jaune [R2FCS029] 0 €

Finition du cadre mat

- Gris graphite [R2FCS031] 0 €
 Vert émeraude [R2FCS019] 0 €
 Bourgogne Rouge [R2FCS021] 0 €
 Bleu marine [R2FCS016] 0 €
 Vert militaire [R2FCS025] 0 €
 Rouge rétro [R2FCS022] 0 €
 Bleu Royal [R2FCS023] 0 €
 Ombre Noir [R2FCS015] 0 €
 Blanc doux [R2FCS024] 0 €

Conseils

A. Largeur d'assise v. Diagramme 1

Mesuré de l'extérieur du tube du cadre d'un côté à l'extérieur du tube du cadre de l'autre côté.

B. Profondeur d'assise v. Diagramme 3

Mesurée de l'avant du montant arrière jusqu'au bord avant de la toile d'assise. La sangle d'assise commence au début de la courbure à l'avant du cadre.

C. Rallonge de cadre voir diagramme 2

En position Performance (0cm), l'entoilage se trouve devant le cadre, ce qui rend la chaise plus courte et plus maniable. En position 2,5 ou 5cm, le cadre est prolongé d'autant devant l'entoilage. Un cadre supplémentaire peut améliorer la stabilité et le soutien lors du transfert.

D. Angle avant du cadre voir diagramme 3

Angle entre le tube de selle avant et le sol.

E. Conicité du repose-pieds s. Le diagramme 1

montre la courbure du cadre avant vers le repose-pieds. Le rétrécissement est mesuré de l'extérieur du cadre du siège à l'extérieur du tube avant.

F. Hauteur d'assise avant voir diagramme 1

Mesuré du sol au bord supérieur du tube de selle à l'avant de la toile d'assise.

G. Largeur du repose-pied s. Diagramme 1

Mesurée entre les côtés intérieurs des tubes avant. La largeur du repose-pieds est indiquée pour chaque largeur de siège et chaque rétrécissement.

Largeur d'assise	Droit	2,5cm	5cm
Dimension extérieure	5cm plus étroit que la largeur du siège	10cm plus étroit que la largeur du siège	15cm plus étroit que la largeur du siège
36cm	29cm"	24cm	
39cm	32cm"	27cm	
41cm	34cm	29cm	24cm
43cm	37cm	32cm	27cm
46cm	39cm	34cm	29cm
48cm	42cm	37cm	32cm
51cm	44cm	39cm	34cm
53cm	47cm	42cm	37cm
56cm	50cm	44cm	39cm

H. Longueur de l'assise aux repose-pieds cf.

Diagramme 3 Mesurée du bord avant de la toile d'assise jusqu'à l'extrémité supérieure du repose-pied. La longueur du repose-pied doit être inférieure d'au moins 5 cm à la hauteur avant du siège.

I. Hauteur d'assise arrière voir diagramme 3

Mesurée du sol à l'extrémité supérieure du tube de selle à l'avant du support arrière. La hauteur d'assise arrière est adaptée aux besoins.

J. Réglage du centre de gravité voir diagramme 3

Mesuré de l'avant de la béquille arrière jusqu'au milieu de l'essieu arrière. 0cm signifie que l'essieu se trouve directement sous la béquille arrière.

Diagramme 1



Diagramme 2



Diagramme 3

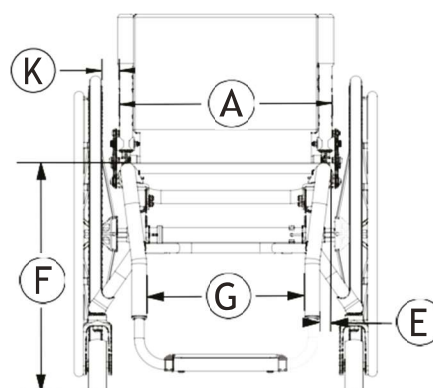
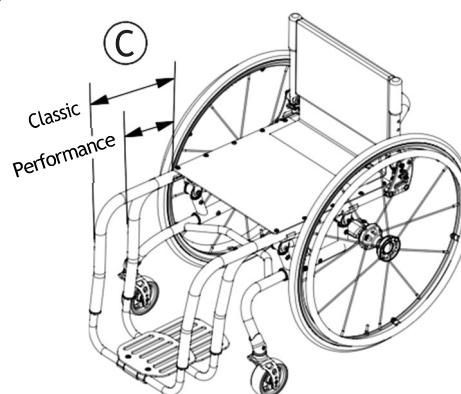
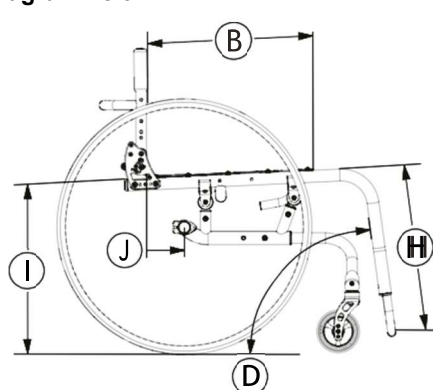

K. Distance entre les roues arrière s. Diagramme 1

Mesuré de l'extérieur du dossier du siège à l'intérieur du pneu arrière. Réglable de 1,25 cm pour le réglage.